

KULTURA STAROVĚKÉHO ŘECKA

Řecké stavitelství

Akropolis



Stavitelství

- Rozlišujeme 3 stavební slohy (podle sloupů):
 - dórský
 - iónský
 - korintský

Dórský sloh

- Znaky: sloupy silné, hlavice jednoduchá

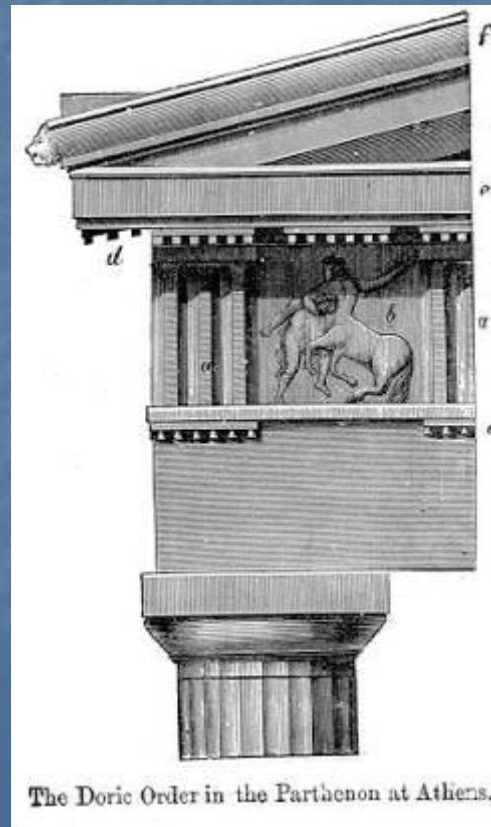

12)

■ **Dórský stavební řád:**
 1 – tympanon, 2 – akrotér, 3 – šikmá římsa (*sima*), 4 – vodorovná římsa (*geison*), 5 – *mutulus*, 7 – vlys, 8 – triglyf, 9 – metópa, 10 – *regula*, 11 – kapky, 12 – *taenia*, 13 – architráv, 14 – hlavice, 15 – *abakus*, 16 – *echinus*, 17 – sloup, 18 – kanelování, 19 – stylobat

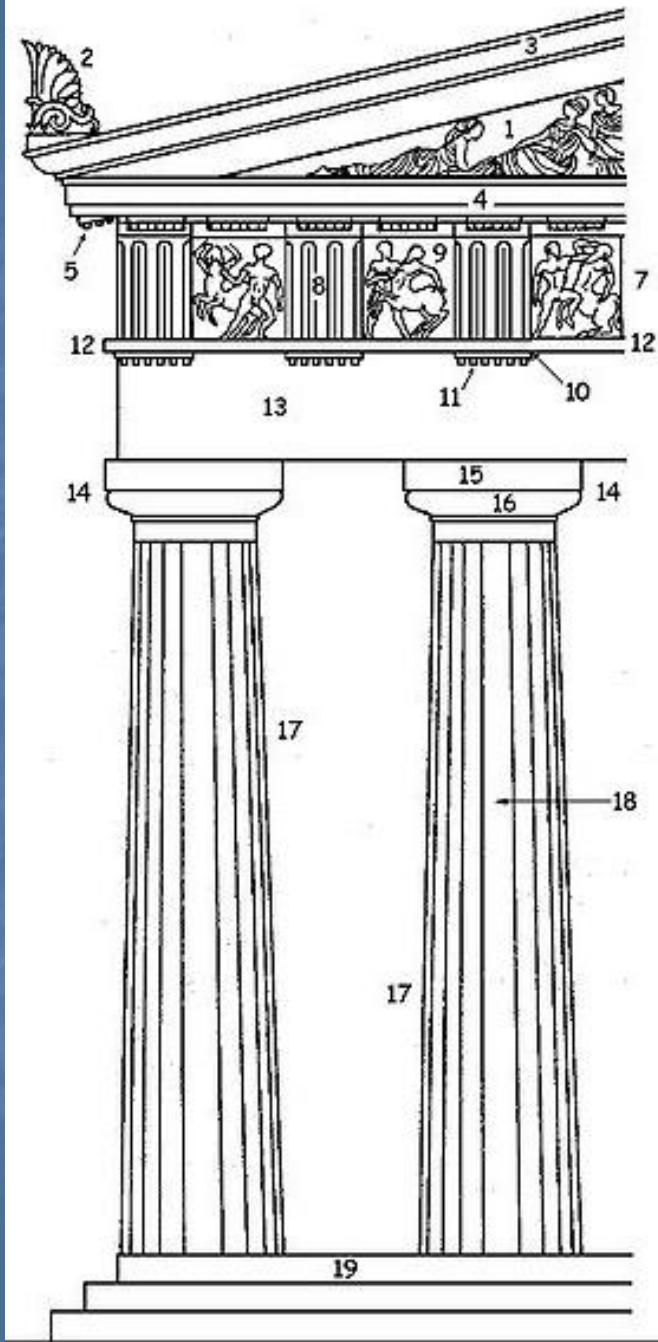

Parthenón na Akropoli



Héfaistův chrám v Athénách



Iónský sloh

- Štíhlejší sloupy, hlavice zdobena dvěma závit

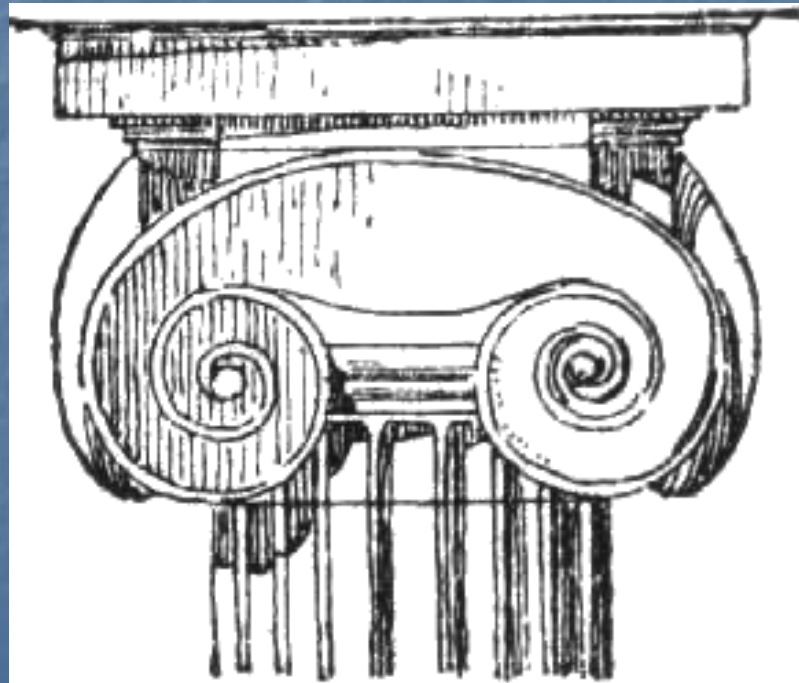

Artemidin chrám v Effesu *(novodobá představa)*



Korintský sloh

- Nejzdobnější hlavice, rostlinné listy zakončené v závitech

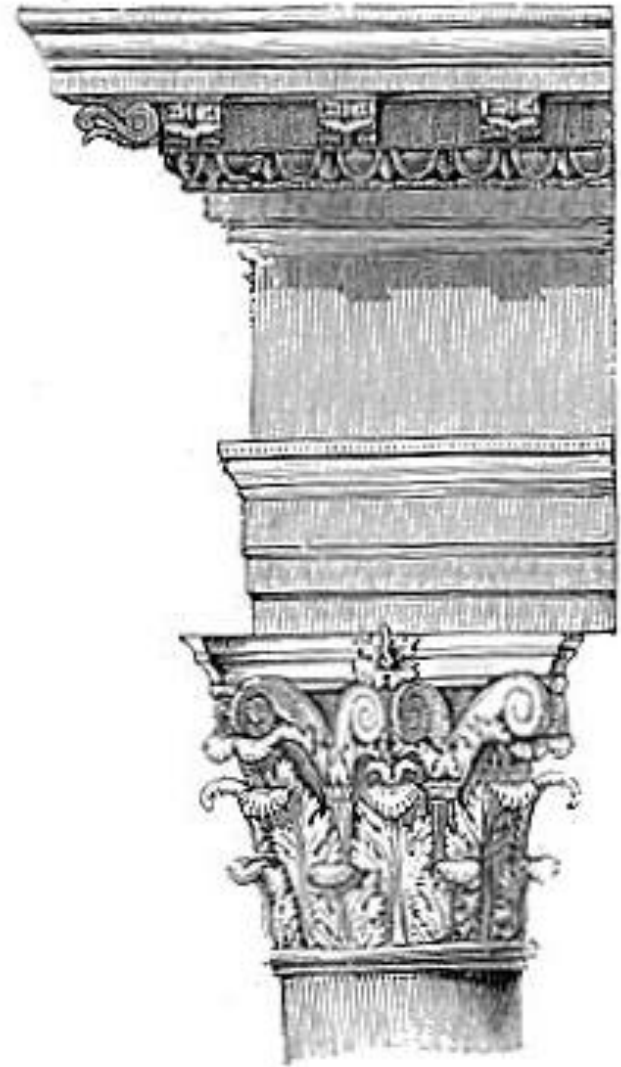

Corinthian Capital with Entablature from the Pantheon at Rome.

Diův chrám v Athénách



19)

20)

Řecké sochařství

- Sochy sloužily zejména k výzdobě staveb
- Nejslavnější – socha atleta, který metá disk – *Diskobolos*
- Autorem je sochař *Myrón*



Diskobolos

21)

Řecké malířství

- Dozvídáme z kreseb na řeckých vázách
- geometrické obrazce
- Náměty mytologické nebo ze života

Řecké divadlo

- Nový druh zábavy – **divadlo**
- **Hrálo se na počest boha Dionýsa**
- Vstupné se neplatilo, sponzorováno bohatými občany
- Obdiv vyjadřován tleskáním, nelibost mlaskáním a syčením
- Nejvýznamnější autoři: Aristofanés, Euripidés, Aischilos, Sofoklés

Nejvýznamnější divadelní autoři

- SOKRATES a EURIPIDES
- - náměty čerpali z řeckých bájí
- - divadelní hry měly posloužit k poučení diváků o smyslu života

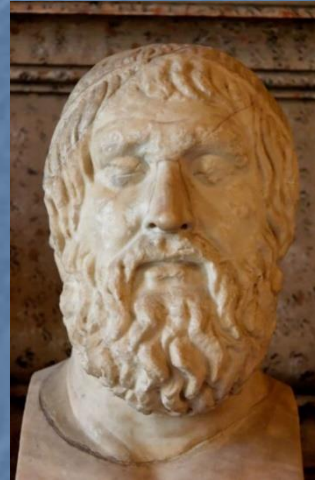

1)



2)

Řecké divadlo

- bylo nekryté – ve volné přírodě
- stavba divadla rozsáhlá – vešlo se až 20 tisíc diváků
- sedadla stupňovitě umístěná, ve středu pódium
- dobrá akustika – šíření zvuku
- Hrály se **komedie** i **tragédie**



Komedie a tragédie

- Co je to komedie a co je to tragédie?
- Jaký děj mají?
- Jak skončí?
- **Komedie**=veselohra=dramatický žánr s humorným obsahem a šťastným koncem
- **Tragédie**=opakem komedie=dramatický žánr s vážným obsahem a většinou tragickým, nešťastným koncem

Dionýsovo divadlo

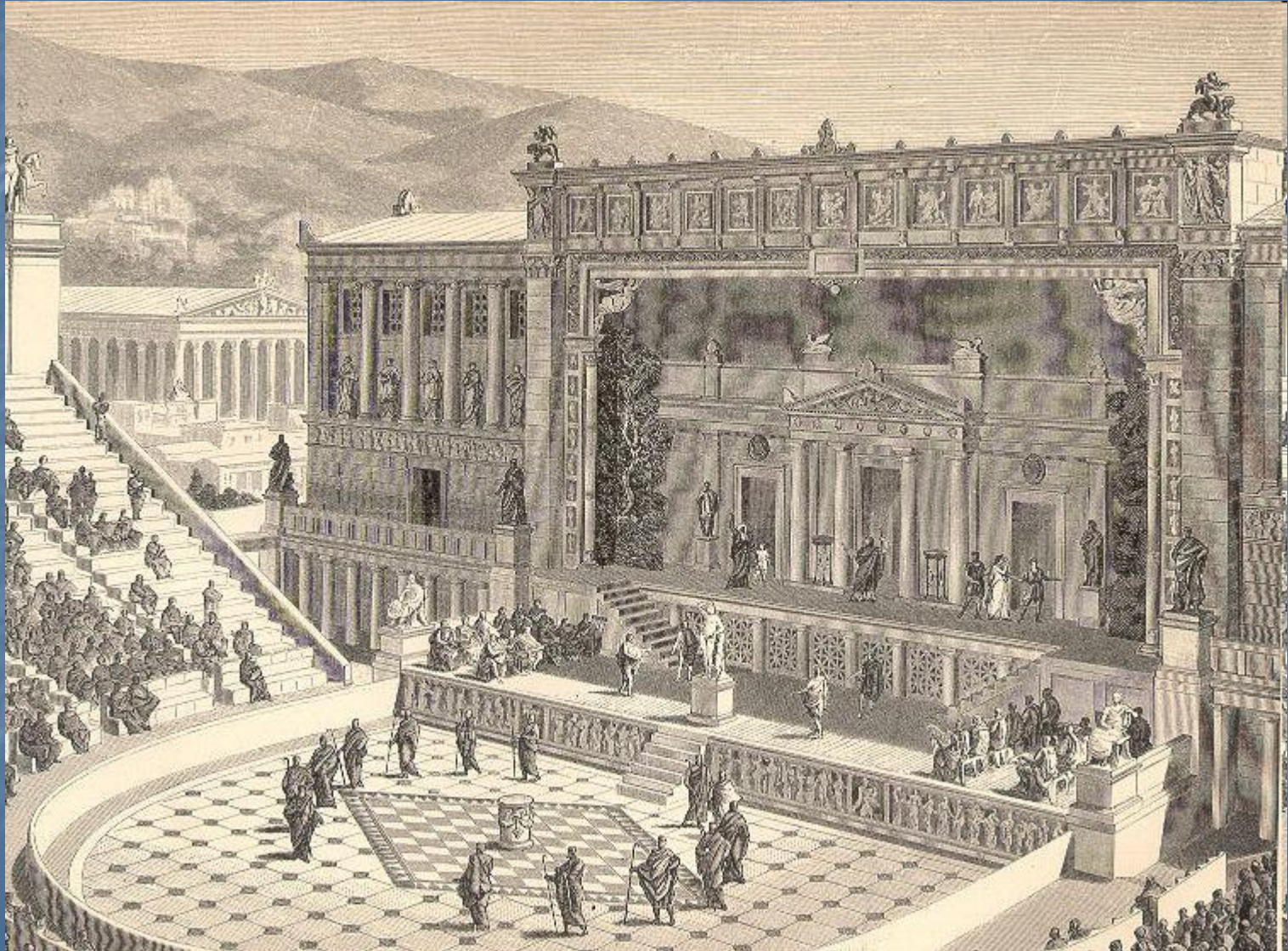

Herecké masky

- Diváci by z velké vzdálenosti nerozeznali tváře herců, ti proto používali **masky**
- Masky měly jednoznačně vyjadřovat stáří a povahové vlastnosti postavy
- Muži hráli i ženské role (ženy nesměly být herečkami, neměly ani přístup na divadelní představení)

Olympijské hry

Olympijské hry

- pořádány od **776 př.n.l. – 5. stol. n. l.**
- každé 4 roky v Olympii – poloostrov Peloponés
- na počest boha Dia
- v době konání vyhlášen posvátný mír v celém Řecku

Vstup na stadion v Olympii



Jaké znáte olympijské disciplíny?

Disciplíny OH

Závodilo se: **ve vrhu diskem a oštěpem**

- **v pěstním zápase**
- **v jízdě na válečných vozech**
- **ve skoku do dálky**
- **v běhu**
- **v pětiboji....ad.**
- - stavba sportovních stadiónů

Olympijské hry dnes

- Letní olympijské hry obnoveny r. 1896
- Zimní olympijské hry obnoveny r. 1924
- obnovil francouz ***Pierre de Coubertin***
- konají se jednou za 4 roky



9)



10)

Řecká kultura

stavitelství – chrámy se sloupy a trojúhel. štíty – aténská Akropolis
- lázně, tržnice, divadla a stadiony vyzdobené mozaikami a reliéfy

sochařství – krása lidského těla – sochaři Feidias, Myrón
- zachovaly se jen kopie

malířství – jen na vázách – geometrické obrazce, náměty z bájí a ze života

literatura – Ilias a Odyssea připisované Homérovi
recitace básní – básnička Sapfó

řečnictví – Démosthenés

divadlo – skvělá akustika (šíření zvuku), stupňovité

- hráli pouze muži – masky

- tragédie (Sofokles a Euripidés) a komedie (Aristofanes)

olympijské hry – obdiv tělesné zdatnosti, od 776 př. n. l.
v Olympii, v průběhu jejich konání – posvátný mír